



1510E



John Deere 1510E – Revolutionerande prestanda

Med en effektiv design och nyligen förbättrade funktioner erbjuder John Deeres E-serie skotare bättre komfort, kontroll och tillförlitlighet än någonsin tidigare. Arbetsmiljön är i toppklass med en medsvängande och nivellerande hytt så väl som ett nytt styrsystem vilket ger möjlighet till ökad produktivitet. Den roterande och medsvängande hytten ger ett 360 graders synfält över din omgivning – plus att du lätt kan följa kranens rörelser vilket gör arbetet både säkrare och mer ergonomiskt. Lägg dessutom till bekvämligheter som luftkonditionering, klädsel av hög kvalitet, låga ljud- och vibrationsnivåer, och det breda utbudet av tillbehörsfunktioner så har du en arbetsmiljö i toppklass.

Större lastförmåga, mer motor- och vridkraft, och större dragkraft gör att John Deere 1510E är mer produktiv än någonsin tidigare. Det nya styrsystemet, TimberMatic F-09, gör det lättare att göra förarspecifika inställningar. Den mjuka, precisa hyttnivelleringen gör att du kan köra fortare och på vis öka din produktivitet.

1510E drivs av en John Deeres 6.8 liters PowerTech Plus™ motor, som kännetecknas av ett högt vrid-

moment vid låga varvtal. Du kan följa maskinens prestanda i realtid då 1510E levereras med det exklusiva TimberLink™ systemet, för uppföljning av maskinprestanda och optimering. Det betyder att du kan hålla ett öga på driftskostnaderna och skydda din investering.

Alla skotare i E-serien har kraftigare ramar än motsvarande modeller har i D-serien – dessutom levereras 1510E med Duraxle™ heavy duty

boggjaxlar, så att du inte behöver backa för ett krävande jobb. Den nya hydrauliska fläkten ändrar riktning automatiskt och rensar därmed ut damm och skräp från kylaren. Motorns luftfilter har förfiltrering, vilket förlänger livslängden på filtret flera gånger om. Centralsmörjning finns som tillval.

**DEN REVOLUTIONERANDE E-SERIEN.
ÄN EN GÅNG VISAR JOHN DEERE VÄGEN.**

WWW.DEERE.COM/FORESTRYREVOLUTION

1510E

MÅTT *

Längd [A]	9570 mm
Axelavstånd [B + C]	5100 mm
Boggins mittpunkt – midjeled [B]	1700 mm
Midjeled – boggins mittpunkt [C]	3400 mm
Lastgrind – boggins mittpunkt [D]	2600 mm
Boggins mittpunkt – Bakändan [E]	1900 mm
Bredd – 700 serie däck [F]	2950 mm
Bredd – 800 serie däck [F]	3110 mm
Vridvinkel	42°
Yttre vändradie – 700 serie däck	8550 mm
Inre vändradie – 700 serie däck	4840 mm
Transporthöjd	3800 mm
Max. last	15 ton
Markfrigång [G]	605 mm
Framdäck 6- / 8-hjulig	34 – 14 / 26,5 – 20
Bakdäck	26,5 - 20
Vikt 6- / 8-hjulig	16500 kg / 18500 kg
Angreppsvinkel 6- / 8-hjulig	25° / 36°

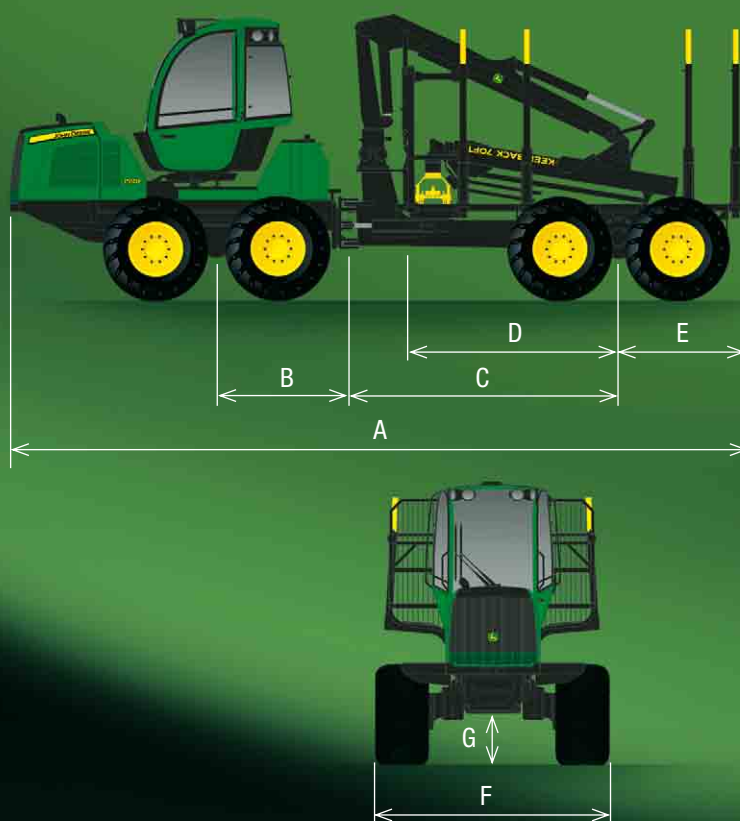

OBS! Måttangivelserna är nominella och kan variera beroende på tillverkningstoleranser.

KRAN

	CF7
Max. räckvidd	7,2 / 8,5 / 10 m
Lyftmoment, brutto	125 kNm
Vridmoment, brutto	32 kNm
Vridvinkel	380°

LASTUTRYMMES- ALTERNATIV

Smalt, Brett, VLS, ALS

MOTOR

	John Deere 6068, Turboladdad, luftkyld 6-cylindrig, 6.8 liters cylindervolym
Max. motoreffekt	145 kW (1900 rpm) / 195 hk
Vridmoment	800 Nm @ 1300-1400 rpm
Bränsletank	167 liter

HYDRAULIK

	Lastkännande
Pumpstorlek	140 cm ³
Arbetsstryck	24 MPa

KRAFTÖVERFÖRING

	Hydrostatisk-mekanisk, 2-stegs växellåda
Axlar / Boggin	Heavy duty balanserad portalboggiaxel med differentialspär
Dragkraft	185 kN
Hastighetsläge, växel 1	0 – 7.5 km/h
Hastighetsläge, växel 2	0 – 23 km/h

FÖRARHYTT

	Roterande eller roterande och nivellerande
Vridvinkel	290°
Sidlåges tilt	10°
Framåt/bakåt tilt	6°

TILLVALS- UTRUSTNING

V.g. kontakta din säljare då utbudet
kan variera från marknad till marknad.

Den här broschyren/litteraturen har noggrant sammanställts för global cirkulation. Medan allmän information, bilder och beskrivningar anges kan vissa illustrationer och texter inkludera tillval och tillbehör som inte finns tillgängligt i alla regioner. V.g. kontakta din lokala återförsäljare för mer detaljerad information. John Deere bibehåller rätten att ändra specifikationer och design för produkter som beskrivs i denna broschyr utan förvarning. Vi ansvarar inte för fel eller utelämnanden.